

Zasuwa klinowa
z trzpieniem wznoszącym
pod napęd

Gate valve
with rising stem
For actuator

Задвижка клиновая
с выдвигным
шпинделем под привод



Na zdjęciu DN500

Dane techniczne:

długość zabudowy w/g
PN-EN 558-1: 2001 - szereg 14
połączenia kołnierzone wg PN-EN 1092-2: 1999
klasa szczelności - A
ciśnienie robocze PN2,5; PN4; PN6; PN10; PN16
temperatura czynnika do 200°C

Technical data:

face to face lenght acc.
EN 558-1 - row 14
flanges acc. EN 1092-2
leakproofness class - A
working pressure PN2,5; PN4; PN6; PN10; PN16
medium temperature up to 200°C

Технические параметры:

Строительная длина согл.
PN-EN 558-1: 2001 - ряд 14
Фланцевое соединение согл. PN-EN 1092-2: 1999
Класс герметичности - А
Рабочее давление PN2,5; PN4; PN6; PN10; PN16
Температура работы до 200°C

Cechy konstrukcyjne:

Uszczelnienie trzpienia - szczeliwo plecione
bezażbestowe
Trzpień wznoszący, łożyskowany z walcowanym
gwintem
Wszystkie elementy są zabezpieczone
przed korozją
Wykonanie standardowe:
PN16, 120°C, Polaflon 646,
trzpień nierdzewny, pierścienie mosiężne
farba poliwinylowa RAL7005 100 µm,
kółko ręczne *
do 150°C, pierścienie brązowe,
do 200°C **, pierścienie stalowe,
uszczelnienie dławikowe

Design features:

Spindle's seal - packing asbestos free
Rising spindle with rolled thread and bearing
All parts are protected against corrosion
Standard execution:
PN16, 120°C, Polaflon 646,
stainless steel spindle, brass rings
polivinył paint RAL7005 100 µm,
hand wheel *
up to 150°C, bronze ring,
up to 200°C **, steel ring,
gland seal

Конструктивные особенности:

Уплотнение шпинделя - плетеный наполнитель
без асбеста.
Выдвигной шпиндель, с накатанной резьбой
Все элементы защищены от коррозии.
Стандартное исполнение:
PN16, 120 С, Polaflon 646, нержавеющей
шпиндель, латунные кольца, поливиниловая
краска RAL7005 100 мкм, штурвал *
до 150°C Кольцо из бронзы,
до 200°C ** Кольцо со стали ,
Уплотнение пробки

Certyfikat CE
Atest higieniczny PZH

Certyfikat CE
Hygienic attest by PZH

Сертификат CE.
Гигиенический сертификат Польского
Учреждения Гигиены (PZH).

Zastosowanie:

W instalacjach wody pitnej, morskiej,
zanieczyszczonej, powietrza, spalin, gazu
koksowniczego, ropy, ropopochodnych oraz innych
płynów obojętnych chemicznie - inne uzgodnić z
producentem.

Application:

In instalations for water, air, waste gas, oil & oil
derivative and other inert fluids - another must be
consult with producer

Применение:

В сетях передачи питьевой, морской, загрязненной воды,
воздуха, выхлопных газов, коксового газа, нефти,
нефтепродуктов и других химических нейтральных
жидкостей. Другие варианты под заказ.

Montaż:

Montaż jest możliwy w zakresie: od pozycji poziomej
do pozycji pionowej do DN300. Powyżej DN300 tylko
w pozycji pionowej.

Assembly:

Assembly from horizontal to vertical position up to
DN300. Over DN300 only vertical position.

Установка:

Задвижка может устанавливаться в любом положении от
горизонтального до вертикального для DN300. Свыше
DN300 только в вертикальном положении.

* - możliwe inne wykonania
** - po uzgodnieniu z producentem

*- other executions on request
**- after agreeing with the producer

* - возможны другие исполнения
** - по согласованию с производителем

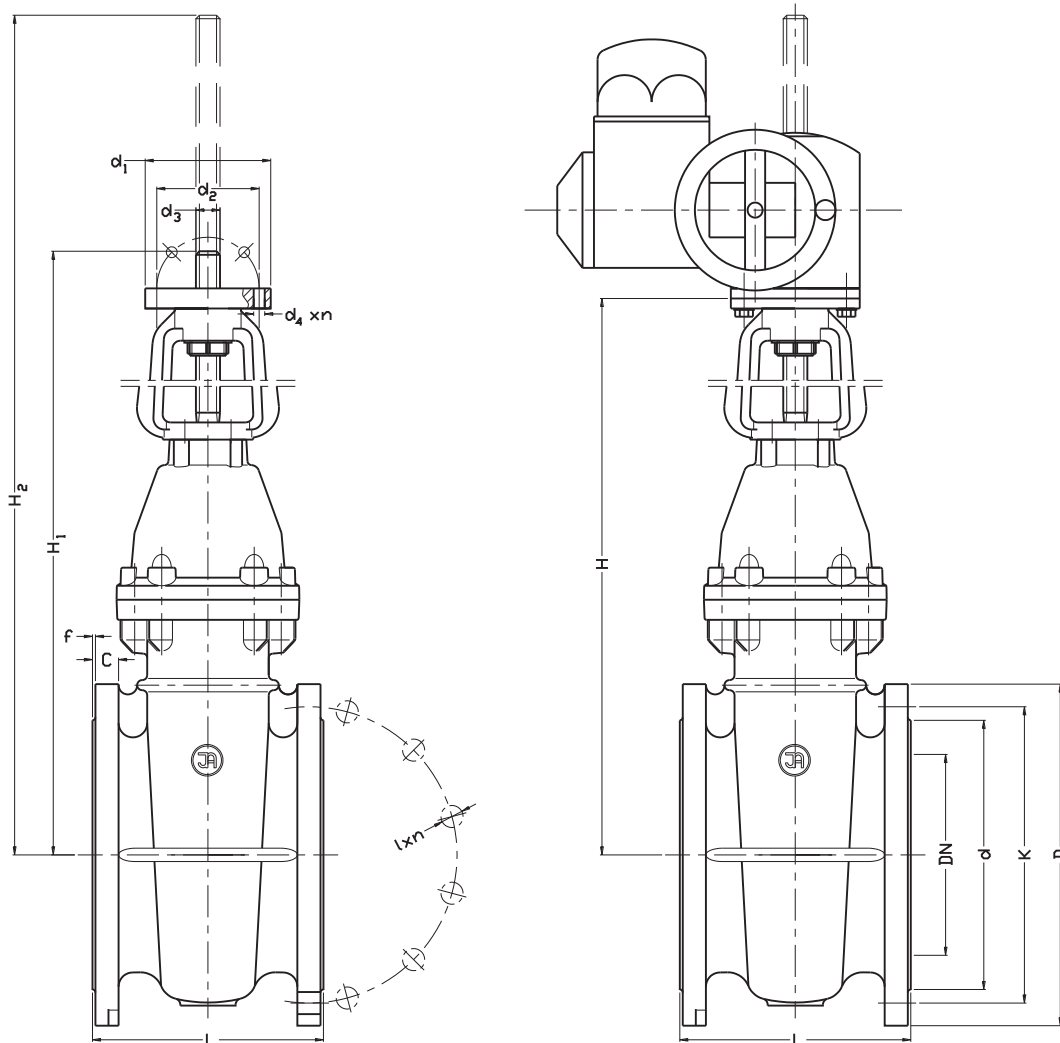

DN	L 2917	L 2918	C	f	D	d	PN16/PN10			d ₁	d ₂	d ₃	d _{4xn}	H	H ₁	H ₂	AUMA typ-kolnier/ moment wyt./ il.obr. AUMA Тип-фланца/ момент выкл./число Обор.		
							K	l	n								SAxx.x-Fx / [Nm]/ ---		
[mm]																SAxx.x-Fx / [Nm]/ ---			
40	140	240	18	20	150	88	110	19	4	90	70	Tr16x4	9x4	270	310	320	SA 7.5 F7	20-60	15
50	150	250	18		165	102	125					18		290	330	350			18
65	170	270	18		185	122	145					20		350	390	420			20
80	180	280	22	3	200	138	160	23	8	125	102	Tr16x4	11x4	410	450	500	SA 10.1 F10	40-120	26
100	190	300	24		220	158	180					24		496	540	600			30
125	200	325	22		250	188	210					22		565	600	700			29
150	210	350	26	32	285	212	240	28/23	12	175	140	Tr24x4	18x4	670	710	830	SA 14.1 F14	100-250	36
200	230	400	22		340	268	295					22		760	800	990			46
250	250	450	22		405	320	355/350					28/23		920	960	1200			48
300	270	500	26	4	460	378	410/400	31/28	16	175	140	Tr32x6	18x4	1060	1100	1390	SA 14.5 F14	300-500	57
350	290	-	32		520	429	470/460					28/23		1280	1320	1650			65
400	310	-	34		580	480	525/515					31/28		1410	1450	1830			74
500	350	-	34	36	715	582	650/620	34/28	20	175	140	Tr40x6	18x4	17200	1760	2550	SA 14.5 F14	300-500	91
600	390	-	36		840	682	770/725	37/31				1990		2030	2615	108			

Внимание / Warning / Achtung:
> DN200 PN16 только/only/nur EN-GJS-400-15
1) inne otwierenia na życzenie,
other drill on request,
иные рассверловки по желанию заказчика

Zamawianie / Order / Способ заказа :
Nr wyrobu; DN; PN; materiały;
Product number; DN; PN; materials;
№ изделия ; DN; PN; Материал;

Przykład, Example, Пример :
2917; DN100; PN16;
EN-GJS-400-15; STANDARD.

Ze względu na ciągły rozwój firmy zastrzegamy sobie prawo do modyfikacji produkowanych wyrobów.
В связи с постоянным развитием фирмы мы сохраняем за собой право внесения модификаций в производимые изделия.